

Metal Work серія ВІТ



Маслорозпилювач LUB

Розмір: 1/8", 1/4"
Ємність резервуару: 26,5 см³
Тиск подачі (підведення): до 13 бар
Робоча температура: до +50°C
Приєднання: GW BSP 1/8", 1/4"
Потік (плинність): 710 л/хв - 1/8"
 710 л/хв - 1/4"
 (при тиску всередині 6 бар і Δр = 1 бар)

Маслорозпилювач зі стисненим повітря використовується для насичення робочого середовища маслом з метою захисту від корозії та зменшення зношуванню взаємодіючих елементів пневматики.

ключ до номенклатури		
елемент	серія	Приєднання
LUB – маслорозпилювач	ВІТ	1/8 – 1/8" 1/4 – 1/4"

1/8"		1/4"	
номенклатура	тип	номенклатура	тип
MW-5103001	LUB ВІТ 1/8	MW-5203001	LUB ВІТ 1/4

Елементи підготовки повітря серії ВІТ можуть також комбінуватися в цілі набори (комплекти) за потребою клієнта.

Монтування елементів ВІТ

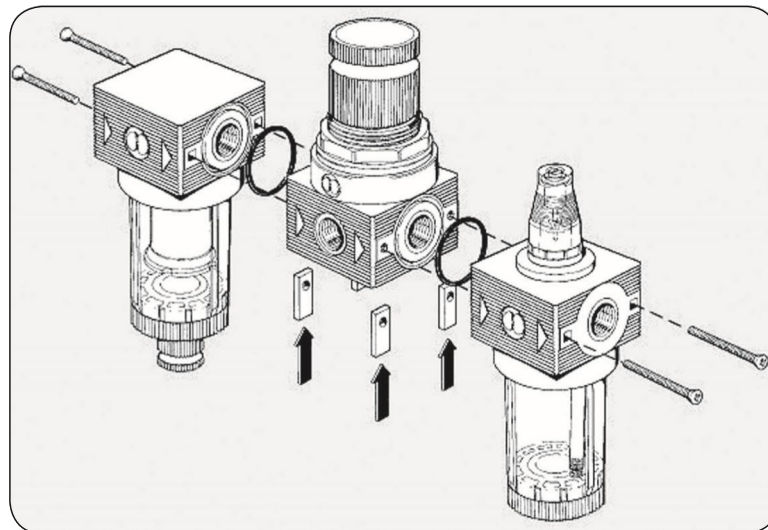

- Встановіть монтажні пластини (комплект з'єднувальних елементів MW-9170201) в пази під корпусом блоку ВІТ.
- Перевірити наявність ущільнювальних кілець між різьбовими з'єднаннями.
- Перевірити відповідність напрямку потоку (плинності) стрілками на корпусі елементів, з'єднати елементи.

У пропозиції також є кронштейни для кріплення до стіни (MW-9200701, MW-9170301) та запасні частини: резервуари фільтрів та лубрикаторів, набір (комплект) ручок для редукційних клапанів, змінні фільтрувальні вкладиші та інше.